

POGLAVLJE 4

|| RAD SA TRAKTOROM ||

RAD SA TRAKTOROM

4.1. RAD SA TRAKTOROM



UPOZORENJE: Uvek pročitajte instrukcije za startovanje koje se nalaze na dve nalepnice, jedna na mestu gde se vozač penje na traktor i druga na vetrobranskom staklu ispred vozačevog sedišta.

4.2. MOTOR

Startovanje motora



UPOZORENJE: Vodite računa o tomr da sistem za startovanje motora dozvoljava motoru da se pokrene samo kada je poluga menjača i poluga za brzo - sporo u neutralnom položaju. Ukoliko se ne ovo desi, odvezite traktor na popravku Dileru ili servisnom centru.

- A - Uverite se da su ručica menjača i ručica za izbor stepena prenosa u neutralnom položaju.
- B - Prebacite ručicu za brzo - sporo u neutralan položaj
- C - Pomerite polugu ručnog gasa do odprilike polovine
- D- Pritisnite polugu kvačila do kraja.

4.3. TURBO POGON: Pustite motor da radi nekoliko sekundi sa elektrostarterom kako bi se turbokopresor podmazao.

Čim motor startuje, povećajte broj obrtaja na 1000 - 1200, bez daljeg povećavanja dok motor ne postigne normalnu radnu temperaturu.

E - Okrenite ključ za startovanje u poziciju kontakta. Nakon toga okrenit ključ u „START„ poziciju. Pustite ključ čim motor startuje, i brzo podesite polugu ručnog gasa na ler brzinu rada.



UPOZORENJE: Dok motor radi držite odstojanje od ventilatora hladnjaka.



UPOZORENJE: Kako bi izbegli nesreće ne dozvolite da bilo ko sedi na štitnicima ili bilo kom drugom delu traktora ili priključku

4. 4. Startovanje motora pri hladnom vremenu (temperature ispod 0 °C)



OPREZ: Kada je temperat ura napolju padne na oko 0 ° C proverite sistem za hlađenje i ukoliko je neophodno, dolijte prporučenu vrstu antifrizu.



UPOZORENJE: Ne ubacujte fluide (etar) da bi lakše startovali motor na hladnom vremenu. Traktor je opremljen sistemom za startovanje po hladnom vremenu.

Pratite sledeće korake:

- Izvedite operacije A, B, C i D, kako je prethodno naglašeno
- Okrenite ključ za startovanje u poziciju grelača zadržite ga u tom položaju nekih 20 sekundi a zatim ga okrenite u „START„ poziciju. Ukoliko motor ne startuje nakon 15 sekundi, vratite ga u poziciju grejača
- Sačekajte još 10 sekundi i onda okrenite ključ za startovanje u „START„ poziciju ponovo.
- Čim motor startuje, ponovite proces grejanja, ili proceduru statovanja kako je napred opisano.

NAPOMENA:

Ukoliko motor ne startuje nakon dva ili tri pokušaja, i može se videti dim koji izlazi iz izduvnog sistema, ponovite proceduru startovanja bez prethodnog zagrevanja. Ne držite ključ okrenut u poziciju za startovanje duže od 15 sekundi. Sačekajte najmanje 1 minut između dva pokušaja startovanja.

Ukoliko motor ne startuje regularno i lako ne nastavljajte startovanje, zato što možete isprazniti akumulator. Ispustite vazduh iz sistema za gorivo, i ukoliko problem ne prestane, proverite:

- Da nije blokiran filter vazduha
- Da su akumulator i termostarter u funkciji
- Da su osigurači sistema za startovanje u dobrom stanju, i da je ventil za prekid dovoda goriva otvoren (kontaktirajte Vašeg Dileru)

NAPOMENA: Pre startovanja hladnog motora na hladnom vremenu, prvo pokrijte hladnjak, poklopcem hladnjaka. Uklonite poklopac, čim motor dostigne radnu temperaturu.

4.5. Razrađivanje motora

Neophodno je da pratite sledeće mere opreza tokom perioda razrađivanja:

Iskustvo pokazuje da je razrađivanje tokom prvih 50 radnih sati od izuzetnog značaja za dobar rad i dug radni vek motora. Tokom ovog perioda, ne opterećujte traktor teretima većim nego što će biti oni sa kojima će traktor ubuduće raditi Radite u manjim brzinama kada vučete teške terete Tokom razrađivanja redovno proveravajte sve zavrtnjeve i navrtke da li su zategnuti.

RAD SA TRAKTOROM

Da bi osigurali dug vek kvačila, razradite kvačilo na pravilan način.

NAPOMENA: Koristite kvačilo često ali pažljivo tokom prvih 75 radnih sati.

4.6. Startovanje traktora



UPOZORENJE: Pre kretanja uverite se da ste u potpunosti upoznati sa kočnicama, transmisijom, izlaznim vratilom, diferencijlom i isključivanjem motora.

Nakon startovanja motora:

1. Potpuno pritisnite pedalu kvačila, izaberite stepen prenosa, i izaberite nivo brzine kretanja.



UPOZORENJE: Uverite se da je ručica za odabir pravca u željnom položaju.

2. Otpustite parkirnu kočnicu



UPOZORENJE: Pazite na okolna lica, naročito pri kretanju unazad

3. Ubrzajte blago i postepeno otpustite pedalu kvačila.
4. Uklonite stopalo potpuno sa pedale kvačila i polako ubrzajte dok ne dotignete željenu brzinu.



OPREZ: Ne držite nogu na pedali kvačila tokom vožnje, i redovno proveravajte i podešavajte kvačilo, kako bi mu produžili radni vek i izbegli prerano oštećenje.



OPREZ: Ukoliko je Vaš traktor opremljen sa, mehaničkim prebacivanjem unazad, uvek zaustavite traktor u potpunosti, pre nego što promenite pravac.

4.7. Pedala gasa

- 1 Pedala gasa može prelaziti podešenu snagu, ručnim gasom pri ubryavanju motora. Ipak, kada otpustite pedalu, motor se vraća na brzinu zadatu ručnim gasom. Kada koristite nožnu pedalu gasa, uvek podesite ručni gas na „ler,, poziciju.

4.8. Zaustavljanje traktora

- Smanjite brzinu motora
- Pritisnite pedalu kvačila kako bi zaustavili pogon
- Kada se traktor zaustavi, pomerite ručicu za promenu stepena prenosa i brzinu kretanja u neutralan položaj, pre puštanja pedale kvačila.
- Koristite obe pedale kočnica da bi zaustavili traktor koristiti i parkirnu kočnicu

4.9. Isključivanje motora

- Prebacite ručicu gasa u „ler,, položaj.
- Zaustavite motor okretanjem ključa za startovanje u STOP položaj i prekidanjem strujnih kola.

TURBO MOTOR: Vodite računa kada zaustavljate motor nakon perioda rada pod punim opterećenjem. Preporučljivo je da radi još 3-4 minuta u „ler,, pre zaustavljanja. Ovo omogućava da se pregrejani kompresor ohladi na prihvatljivu temperaturu.

- Za periode dugog stajanja

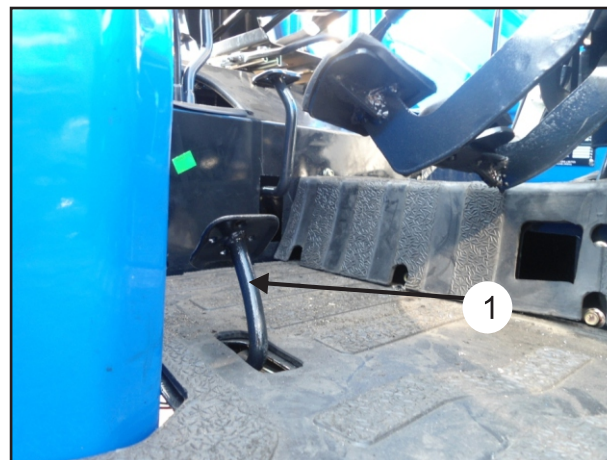

Fig. 4-1

RAD SA TRAKTOROM

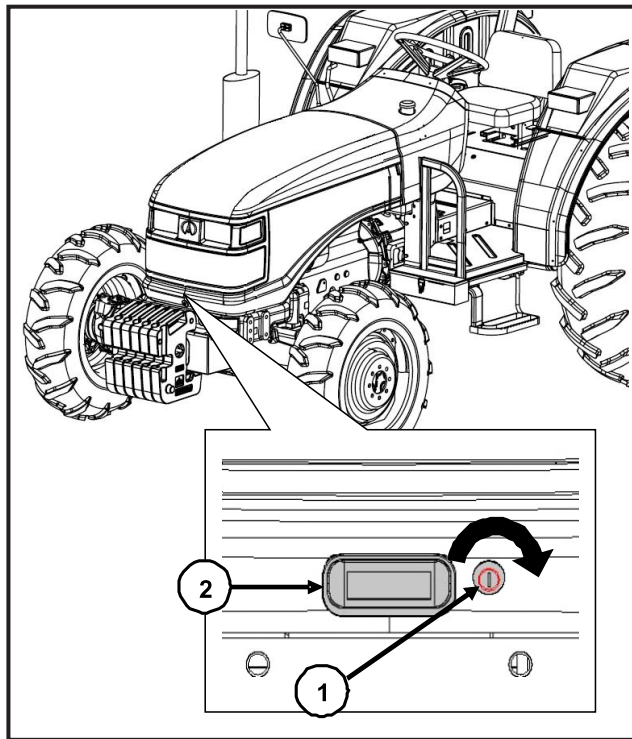

Fig. 4-2 (a)

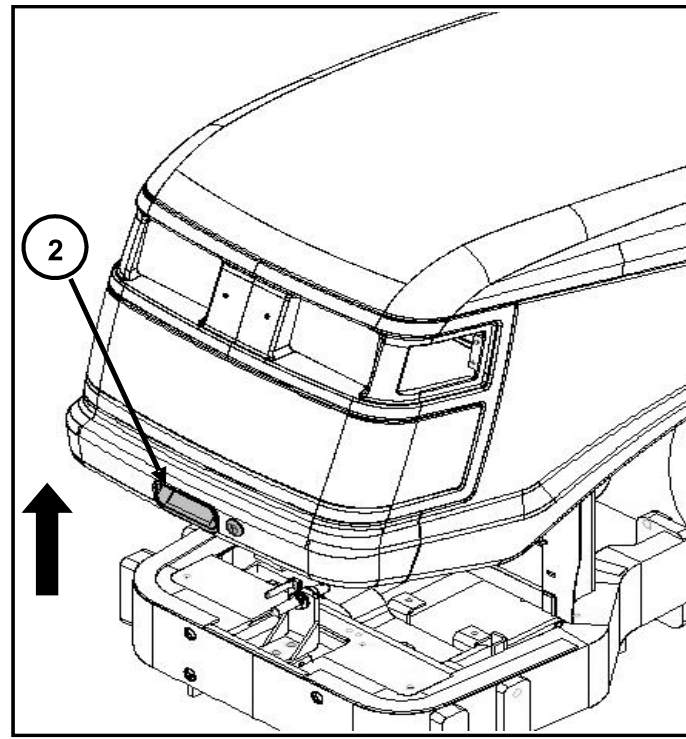

Fig. 4-2 (b)

4.10. Otvaranje haube

Prvo ubacite ključ u otvor za ključ ① koji se nalazi na prednjoj strani haube (fig. 4-2 (a)) Zarotirajte ga u smeru kazaljke na satu i kada čujete blagi „klik“, podignite hubu pomoću ručke ② (fig. 4-2 (b)). Hauba se automatski podiže do određene visine pomoći gasnog amortizera.

Da zatvorite haubu, lagano je spustite i pritisnite dok se brava ne zaključa.

Traktor se isporučuje sa dva seta ključa. Ukoliko ih izgubite, kontaktirajte distributera kako bi vam brava bila zamenjena.

RAD SA TRAKTOROM

4.11 Kvačilo

Pedala kvačila (Fig. 4-3).

Pedala opuštena - Pogon je uključen

Pedala pritisnuta - Pogon je isključen

Izaberite niži stepen prenosa, prema uslovima opterećenja, ne pritiskajte kvačilo radi ubrzanja.



UPOZORENJE: Nikada ne držite nogu na pedali kvačila, dok vozite.



UPOZORENJE: Nikada ne silazite niz padine, sa menjačem u neutralnom položaju i pritisnutim kvačilom.

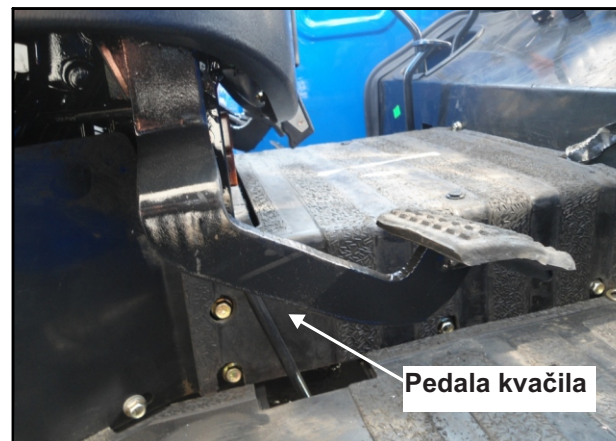

(Fig. 4-3)

4.12 Menjač

Ručice za stepen brzine (Fig. 4-4)

1. Ručica za promenu stepena prenosa
Odabir između četiri brzine
2. Poluga za odabir brzine kretanja
Brzo
Srednje
Sporo
3. Poluga za odabir smera kretanja
Napred
Nazad

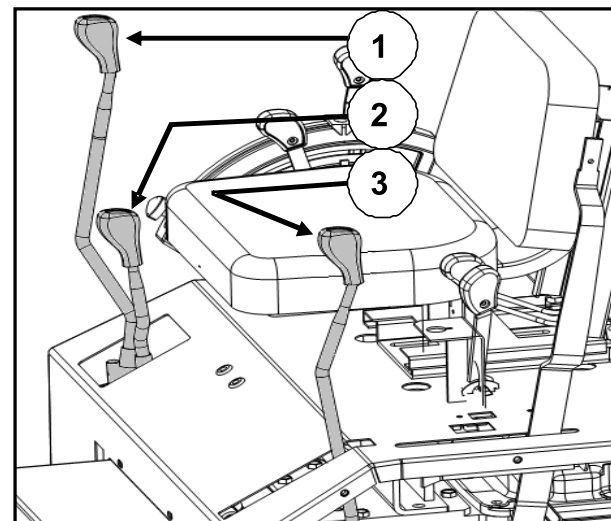

(Fig. 4-4)

RAD SA TRAKTOROM

4.13 Ručice za odabir brzine kretanja

Ručica za odabir brzine, ima tri moguće pozicije, koje odgovaraju, sporom, srednjem i sporom kretanju. Svaki stepen brzine kretanja označen je odgovarajućim simbolom na ručici poluge. Fig 4-5.

Ser. br.	Raspon	Simbol
1.	Sporo	
2.	Srednje	
3.	Brzo	

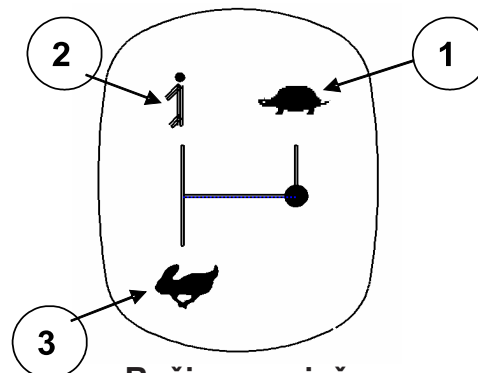

Ručica menjača
Fig. 4-5

4.14. Poluga za menjanje stepena prenosa

Poluga ima četiri pozicije. Sve četiri brzine su potpuno sinhronizovane. Fig 4-6

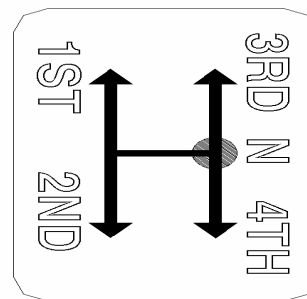

Fig. 4-6

4.15. Ručica za odabir kretanja napred/nazad

Ručica ima dva položaja, za kretanje unapred i za kretanje unazad, bez menjanja brzina (Fig. 4-7)

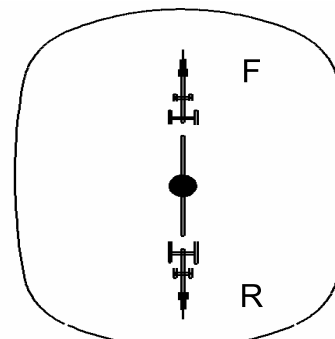

Fig. 4-7

4.16. Ručica za uključivanje priključnog vratila

Ručica ima tri pozicije pogon preko menjača (GR. PTO), neutralno (OFF), I uključen (ON).

NAPOMENA: Promena iz jedne brzine kretanja u drugu, vrči se pritiskom na pedalu kvačila i potpunim zaustavljanjem traktora, pre pomeranja ručice u novu željenu poziciju.

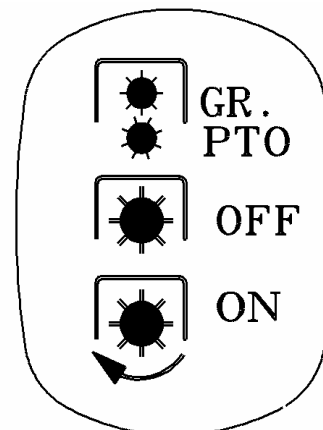









Fig. 4-8

RAD SA TRAKTOROM

4.17. Tabela brzina kretanja

Brzine kretanja traktora Solis 75. Brzine su izražene u km/h.

Table 4.1

	Opcije kretanja	Raspon	Brzina	Model (Veličina zadnjih guma)
				Worldtrac DI 75 Rx (16.9X30)
FORWARD GEARS		 SLOW	1	1.55
			2	2.26
			3	3.26
			4	4.73
		 MEDIUM	1	3.89
			2	5.67
			3	8.21
			4	11.88
		 FAST	1	10.44
			2	15.23
			3	22.03
			4	31.90
REVERSE GEARS		 SLOW	1	1.31
			2	1.92
			3	2.77
			4	4.02
		 MEDIUM	1	3.31
			2	4.82
			3	6.98
			4	10.10
		 FAST	1	8.87
			2	12.92
			3	18.73
			4	27.12

RAD SA TRAKTOROM

4.18. Priključno vratilo

Traktor je opremljen sa standardnim priključnim vratilom koje je u skladu sa međunarodnim standardima. Postavljeno je na zadnjoj strani kućišta transmisije.

Priključno vratilo (1-Fig.-11) može biti pogonjeno na jedan od dva načina:

Direktno od motora: Nezavisno priključno vratila

Pomoću poluge (2-Fig 4-11) za korišćenje 540E ili 540 obrtaja po minuti.

Pomoću menjača (Fig. 4.9)

Opustite nezavisno priključno vratilo, povlačenjem nezavisne poluge kvačila Fig. (1-4.10)

Postavite uključnu polugu priključnog vratila u željenu poziciju nakon par sekundi.

Pustite pogon lagani odpuštanjem poluge kvačila.

4.19 Poluga za uključivanje priključnog vratila (Fig. 4-9)

Uključivanje nezavisnog priključnog vratila: Poluga unazad

Priključno vratilo u neutralnom položaju: Poluga u centru

Pogon priključnog vratila preko menjača: Poluga unapred



Upozorenje: Kada se priključno vratilo ne koristi zaustavite pogon podizanjem pedale kvačila (Fig 4-10) i zaustavite rad priključnog vratila pomoću zavisne kontrole priključnog vratila.



Upozorenje: Kada koristite priključno vratilo a traktor stoji u mestu, budite sigurni da je poluga za odabir nivoa brzine u neutralnom položaju i da je aktivirana parkirna kočnica.



Oprez: Uvek koristite polugu nezavisnog kvačila Fig 4-10 kako bi uključili ili isključili priključno vratilo.

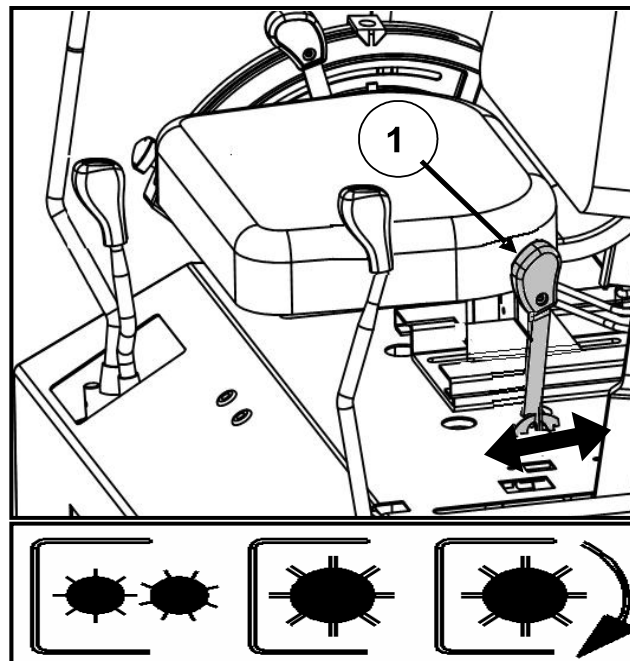

Fig: (4-9)

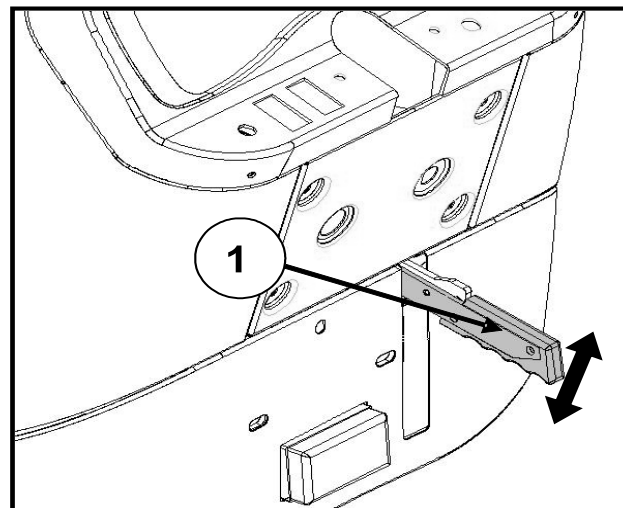

Fig. 4.10

Poluga nezavisnog priključnog vratila

RAD SA TRAKTOROM

4.20. Nezavisno priključno vratilo

Nezavisno priključno vratilo može raditi na 540 obrtaja u minutu pri 1938 obrtaja u minutu motora i na 540E obrtaja u minutu sa 1648 obrtaja u minutu motora.

Direktno je pogonjeno motorom i njegov rar je potpuno nezavisan u odnosu na rad traktora.

4.21. Odabir brzine priključnog vratila

Da bi prebacili sa 540 o/min na 540E o/min i u suprotnom smeru, odaberite brzinu pomoću ručice za odabir brzine. Fig (1, 4-11)

Napred (1) = 540 o/min priključnog vratla

Nazad (2) = 540E o/min priključnog vratila

Brzina se mora menjati dok je priključno vratilo isključeno.

4.22. Ekonomični rad priključnog vratila

Brzina priključnog vratila od 540 o/min, upotrebljava se za priključke koji ne zahtevaju maksimum snage, kao što su rasipači đubriva, prskalice, itd. a može se koristiti i na 540 Eco o/min i smanjiti broj obrtaja motora na 1648 o/min. Korišćenje ekonomičnog rada priključnog vratila, ima brojne prednosti, kao što je smanjenje potrošnje goriva, buke i vibracija.



Upozorenje: Nikada ne prelazite 1938 o/min kada koristite 540E (odgovara 630 o/min), kako bi izbegli oštećenja, kako priključnog vratila, tako i priključka i rukovaoca.

4.23. Sinhronizovano priključno vratilo

Korišćenje sinhronizovanog priključnog vratila, sa menjačem, isključivo je dizajnirano za vuču prikolica sa pogonom, uopšteno, za one priključke, koji moraju da rade sinhronizovano sa kretanjem traktora, i koji ne zahtevaju više od 40+45 % nominalne snage motora

Koje god brzina za kretanjeje u napred je aktivna, ožljebljeno vratilo ostvaruje za svaki okret zadnjih točkova:

Tip rada priključnog vratila	Broj obrtaja priklj. vratil
Nezavisno PV	
1. 540	@ 1938 ERPM
2. 540E	@ 1648 ERPM
PV sa pogonom menjača	@ broj obrtaja zadnje osovine

VAŽNO: Kada koristite sinhronizovano priključno vratilo ukoliko ste prinuđeni da jednom ili više puta krenete unazad obratite pažnju da priključno vratilo se okreće u suprotnom smeru. Preporučuje se da isključite priključno vratilo kako bi izbegli štetu.

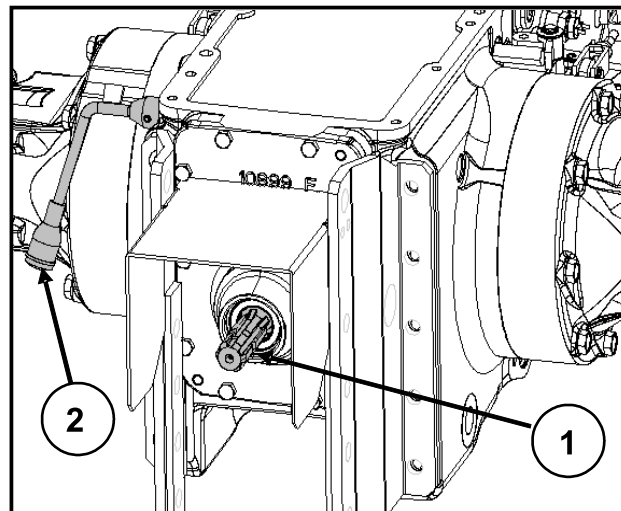

Fig. 4-11



UPOZORENJE: Koristite priključno vratilo na 540 o/min ili 540E o/min samo za priključke sa preporučenim takvim brzinama.

RAD SA TRAKTOROM

4.24. Mere opreza kada koristite priključno vratilo



UPOZORENJE: Priključno vratilo i priključci koji rade pomoću njega mogu biti veoma opasni. Zato je preporučljivo da pratite sledeće važne instrukcije:



UPOZORENJE: Nikada ne uključujte izl. vratilo bez poklopca (1-Fig 4-12) ili zaštite. (1-Fig 4-12). Ovi delovi štite osobe od povreda i žljebove vratila od oštećenja.



UPOZORENJE: Pre spajanja, podešavanja ili rada na priključcima, koje pogoni priključno vratilo, zaustavite priključno vratilo, zaustavite motor, izvucite ključ i aktivirajte parkirnu kočnicu. Ne radite ispod podignutih priključaka.



UPOZORENJE: : Proverite kako bi bili sigurni da su svi priključci koje pogoni priključno vratilo opremljeni pravilnom zaštitom i u skladu sa odredbama zakona.



UPOZORENJE: Pre pokretanja priključka, pomoću priključnog vratila, UVEK, vodite računa o tome da nema lica u okolini traktora.



UPOZORENJE: Fiksirajte poteznicu u centralnu poziciju, koristeći priključke koji su pogonjeni izlaznim vratilom traktora.



UPOZORENJE: Kada koristite priključno vratilo a traktor stoji u mestu, budite sigurni da je poluga za odabir nivoa brzine u neutralnom položaju i da je aktivirana parkirna kočnica.



UPOZORENJE: Pre uključivanja bilo kog priključka pogonjenog priključnim vratilom, koji se kači u tri tačke, podignite priključak na najvišu visinu, pomoću kontrole pozicije, i uverite se sa je najmanje 1/4 ukupne dužine teleskopske sekcije na kardanskom vratilu aktivno.

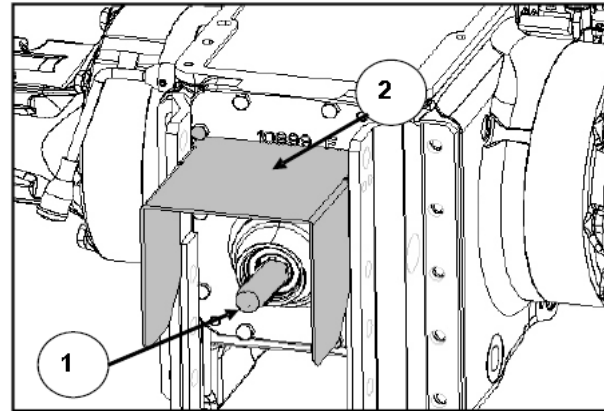

Fig. 4-12

RAD SA TRAKTOROM

4.26 Radna kočnica

Glavne kočnice aktiviraju se pomoću dve pedale (1-Fig 4-13), jedna za svaki zadnji točak. Kočenje na jednu stranu pomaže upravljanju na uskom prostoru. Blokiranjem točka na unutrašnjoj krivini, možete bukvalno Okrenuti traktor oko svoje ose. Za simultano kočenje tokom normalne upotrebe i na putu, jednostavno, povežite obe pedale kočnica pomoću specijalne kopče (2-Fig 4-13).



UPOZORENJE: Uvek držite pedale kočnica spojene pri vožnji na putu, kako bi osigurali simultano kočenje na oba zadnja točka. Nikada ne koristite nezavisne kočnice pri vožnji na javnim putevima.



UPOZORENJE: Ukoliko primetite da kočnice postaju manje efektivne, utvrdite uzrok odmah, i izvršite popravku. Kada radite na padinama izbegavajte korišćenje kočnica i radite u što je manjoj moguće brzini, kako bi koristili kočenje motora.

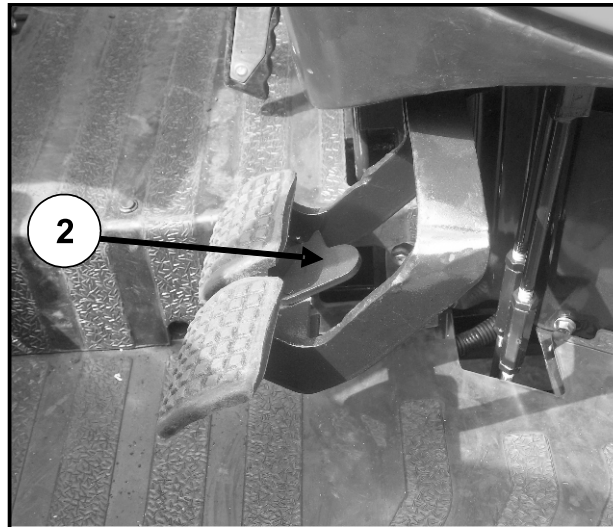

Fig. 4-13

4.27 Parkirna kočnica

Parkirna kočnica aktivira se ručicom (1- Fig. 4-14) koja deluje na oba diska u smislu mehaničke kontrole.

Aktiviranje parkirne kočnice:

- Povucite ručicu (1-Fig 4.14) kompletno kako bi aktivirali parkirnu kočnicu.
- Ukoliko se ovo ne desi, povucite parkirnu kočnicu jačom silom.

★ **Napomena:** Indikator na instrument tabli će zasvetleti kada je aktivirana parkirna kočnica, nezavisno od snage korišćene za aktivaciju.

Pre startovanja traktora, ubacite u brzinu i spustite parkirnu kočnicu.

★ Ukoliko je deo opreme

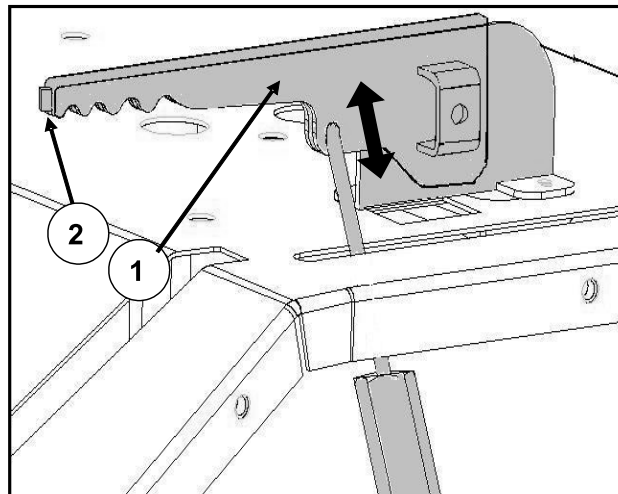

Fig. 4-14

4.28 Deaktiviranje parkirne kočnice

- Povucite polugu lagano (1), pritisnite dugme (2), spustite polugu na dole i pustite dugme (Fig. 4.14).



UPOZORENJE: Uvek povucite ručnu kočnicu kada traktor radi u mestu, čak i za kraće vremenske periode.

VAŽNO: Vožnja traktora sa parkirnom kočnicom delimično aktiviranom može izazvati oštećenja na unutrašnjim komponentama transmisije. Uverite se da je kočnica u potpunosti spuštena.

RAD SA TRAKTOROM

4.29. Hidraulična kočnica za prikolicu - Opciono

Traktor je opremljen sa ventilom za hidrauličnu kočnicu prikolice, koji je spojen direktno na glavnu hidrauličnu liniju. Ventil se aktivira pokretanjem kočnice, kada je traktorska radna kočnica aktivirana, i kada je hidraulični ventil pritisnut, što dovodi do toga da ulje, krene ka prikolici, i kočenju prikolice.

Ako je potrebno podešavanje delovanja, pozicija spona i ventila, može se podesiti radi podešavanja delovanja.

- ⚠ **Upozorenje:** Uvek povezujte spoj na ventilu prikolice sa izlazom hidraulike na traktoru kako je prikazano na Fig. 4-15.
- ⚠ **Opresz:** Dok otključujete prikolicu, prvo rasključite spoj, pa tek onda otključite prikolicu.

4.30. Komponente pneumatskih kočnica prikolice

Kompesor: Kompresor je montiran na motoru i recipročnog je tipa. Isključite kompresor kada ne koristite prikolicu kako bi povećali efikasnost motora.

Ispustni ventil: Ovaj ventil kontroliše pritisak u sistemu i održava ga na 8 bar-a.

- ⚠ **Opresz:** Ne radite ništa na ventilu, podešavanja bi trebao obaviti ovlašćeni servis, ukoliko dođe do pojave ventila koji ne radi.

Rezervoar za vazduh: Traktor je opremljen sa rezervoarom zapremine 15l, kako bi se obezbedio uniforman pritisak u kočionom sistemu. Pre ispustanja vode parkirajte traktor na ravnom terenu i onda ispustite vodu kroz čep na dnu (2).

Linjski filter : Očistite filter u zavisnosti od radnih u uslova - normalno na svaka 3-4 meseca. Ovo zahteva vađenje uložka filtera, i izduvavanje vazduhom iz kompresora. Nemojte prezategnuti filter, koji menja oštećeni uložak filtera (3)

Izlazni ventil: Isključite ventil (4) kada ne koristite prikolicu.

Spojevi: Uverite se da je podloška čista i neoštećena pri spajanju. Nakon toga proverite da li je spoj propisno zaptiven (5).

Tačke za proveru: Proverite da li ima izlaska vazduha na spojevima. Ukoliko ima obratite se ovlašćenom serviseru. Izlazak vazduha iz sistema za kočenje, dovodi do nebalansiranog kočenja i brzog trošenja guma.

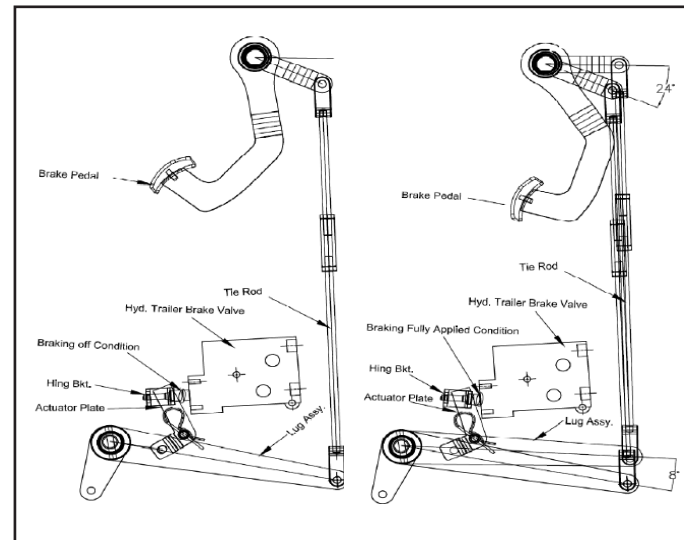

Fig. 4-15

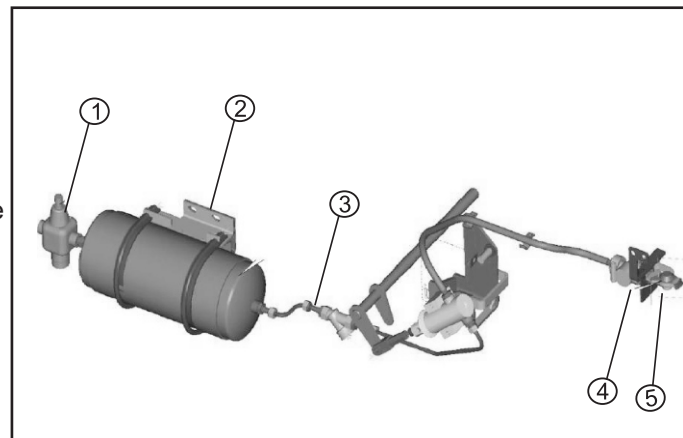

Fig. 4-16

Napomena:

Uverite se da pre aktiviranja kočnica prikolice, motor radi u leri barem 15. minnuta. Ispustni ventil se koristi za podešavanje željenog pritiska ne dirajte ga, ukoliko primetite neki problem, kontaktirajte ovlašćeni servis.

RAD SA TRAKTOROM

4.31. Blokada diferencijala

Diferencijal zadnje osovine opremljen je uređajem za blokadu, koji se uključuje kada jedan od zadnjih točkova proklizava usled nedostatka zahvata. Da bi blokirali diferencijal do kraja pritisnite pedalu ① Fig 4-17.

NAPOMENA: Za najbolje rezultate aktivirajte blokadu diferencijala pre nego što točkovi proklizaju- Ne uključujte blokadu dok jedan od točkova proklizava. Ne blokirajte diferencijal a da pre toga niste pustili pedalu kvačila.

Diferencijal mora biti blokiran dokle god točkovi ne povrate svoj zahvat. Da bi odblokirali diferencijal, samo uklonite nogu sa pedale (1). Ukoliko ne prestane blokada diferencijala, naglo zakočite točkove. Kočite onaj točak koji se nalazi na strani brazde prilikom oranja.

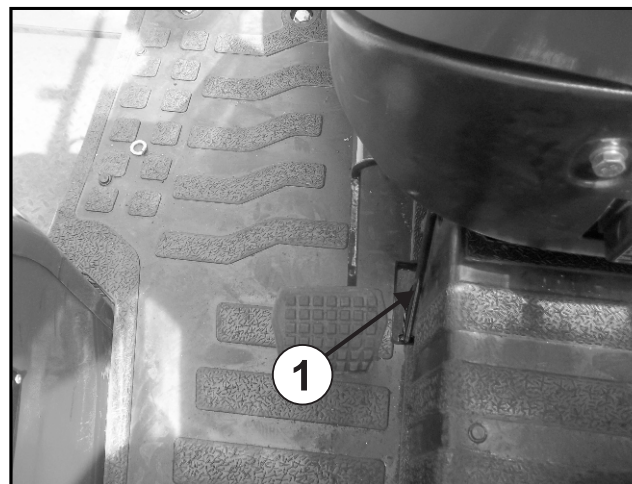

Fig. 4-17



UPOZORENJE: Nikada ne koristite blokadu diferencijala pri vožnji na putu.

4.32. Pogon na prednjim točkovima (4WD) ukoliko je uključen

Svrha pogona na prednjim točkovima je da se poveća vučna snaga na neravnom terenu, blatu klizavim površinama, itd. Kontrolna ručica ①, Fig 4-18 koristi se kako bi se isključivao i uključivao prednji pogon, Oba manevra mogu se izvesti dok se traktor kreće pravolinijski i nikada kada je pod opterećenjem.

NAPOMENA: Pogon na sva 4 točka koristite samo kada je to neophodno. Izbegavajte korišćenje 4WD, kada maksimalna snaga traktora nije potrebna, npr. na tvrdoj podlozi, putevima itd. pošto će to samo povećati nepotrebno trošenje guma. Uvek držite ručicu za 4WD, u aktivnom položaju kada parkirate na padinama i sa spojenom prikolicom.

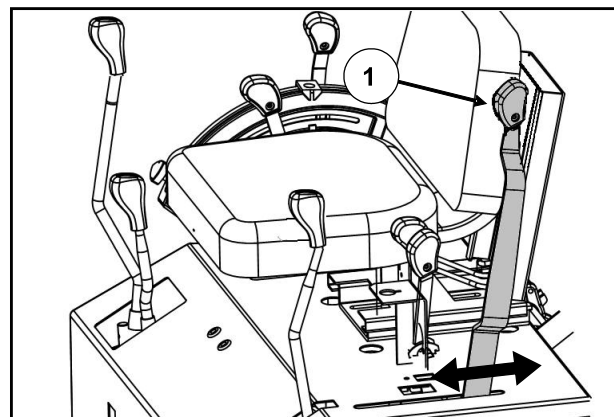

Fig. 4-18

RAD SA TRAKTOROM

4.33 Podešavanje traga točkova

Podešavanje traga točkova na 2WD modelima.

Trag prednjih točkova može se podešavati na različite širine i to u koracima od po 100 mm svaki.

Pratite sledeću proceduru kako bi podesili širinu traga (Fig. 4-19 i 4-20)

- Podignite prednju osovinu
- Odvrnite i uklonite navrtke, zavrtnje (1) i podloške koje drže krajeve
- Uklonite zavrtnje (2) koji vezuju stege rukavaca točkova
- Pomerite desni kraj i fiksirajte ga na željenoj širini traga točkova.
- Ponovite istu operaciju za levi kraj. Pozicija hidrauličnog upravljača mora se takođe podesiti pomeranjem osnove.
-

Navrtke točkova moraju biti zategnute obrtnim momentom od 140 Nm.

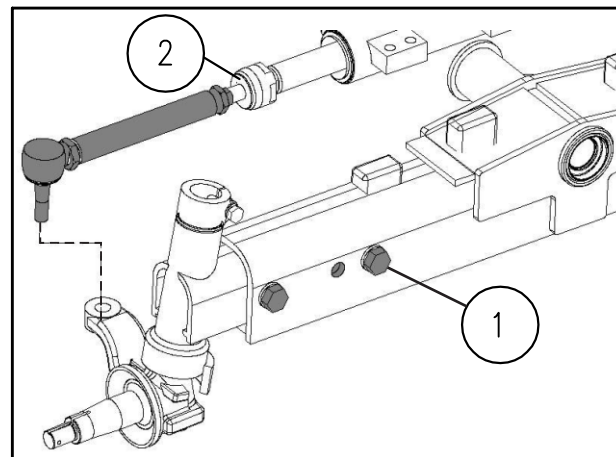

Fig. 4-19

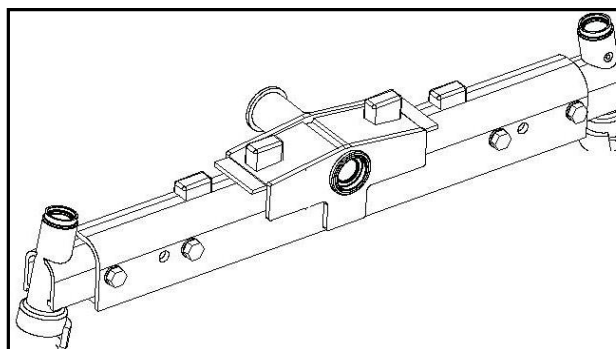

Fig. 4-20

4.34. Podešavanje maksimalnog ugla upravljača za 4WD prednju osovinu

Maksimalni ugao upravljača za 4WD prednju osovinu može varirati u zavisnosti od tipa guma montiranih i načina na koji se traktor koristi. Ugao se menja podešavanjem stop zavrtnja (1) (Fig 4-21) na krajnjem pogonu osovine.

Ovo podešavanje je veoma korisno kada želite minimalni trag točkova s obzirom da sprečava točkove da dodju u kontakt sa kućištem motora.

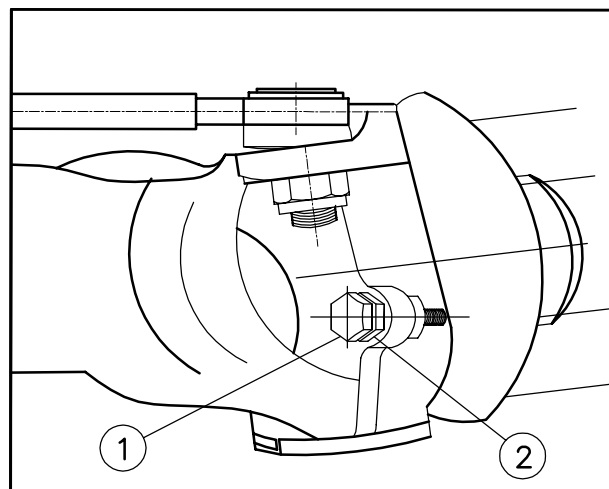

Fig. 4-21

Podešavanje ugla upravljača 1 - Zavrtnj za podešavanje
2- Kontrolna navrtka.

RAD SA TRAKTOROM

4.35 4WD osovina podešavanje traga točkova

Trag prednjih točkova na 4WD osovini može se podesiti menjanjem pozicija na glavčinama i centralnim diskovima točkova

- 1 Propisani obrtni moment za navrtke točkova Fig. 4-22: 17 daNm
- 2 Zatezanje na diskovima 215 da Nm Fig 4-22

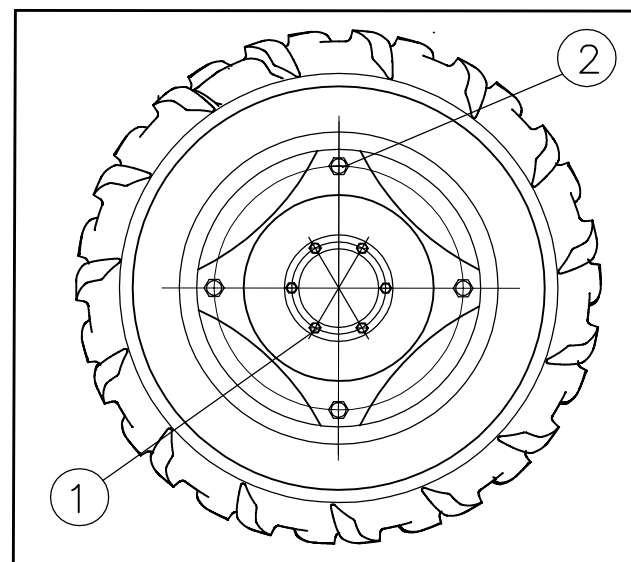

Fig. 4-22

4.36. Podešavanje traga zadnjih točkova

Zadnji trag točkova može se podešavati pomoću promene pozicije tačaka za fiksiranje obruča ili centralnih diskova točkova, kao što je pokazano u tabeli niže

Zategnite zavrtnje i navrtke (1) (Fig. 4-23) koje fiksiraju obruč na disk sa 240 Nm i one (2) koje fiksiraju na glavčinu točka na 280 Nm. Uvek proveravajte pritisak u gumama.

Širine traga koje se mogu dobiti sa različitim tipovima guma (tabela 4.3) Fig 4.23



UPOZORENJE: Kada podižete traktor, pazite da je težina pravilno raspoređena, osigurajte točkove na zemlji, zatežući sve navrtke i zavrtnje odgovarajućim obrtnim momentom.



UPOZORENJE: Zadnji točkovi su veoma teški. Uvek koristite dizalicu ili prikladnu opremu, kada radite, motirate ili demontirate točkove.

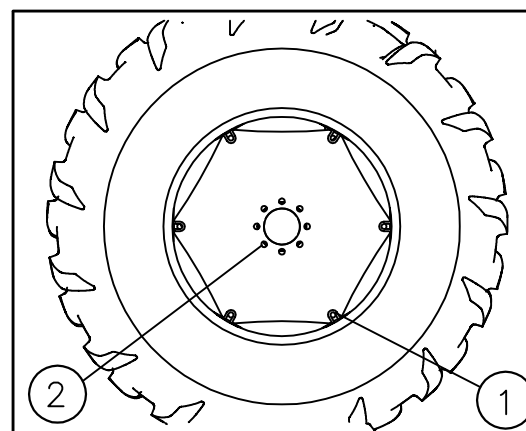

Fig. 4-23

RAD SA TRAKTOROM

4.37. DETALJI PODEŠAVANJA TRAGA PREDNIH TOČKOVA

Tabela 4-2

ŠIRINA	
TOČKOVI OKRENUTI KA UNUTRA	TOČKOVI OKRENUTI KA SPOLJA
1628 MM	1672 MM
TYPE : 7.5 - 16	RIM : W 5.5-16 TRACTOR MODEL WT 75 RX

DETALJI DISKA TOČKOVA

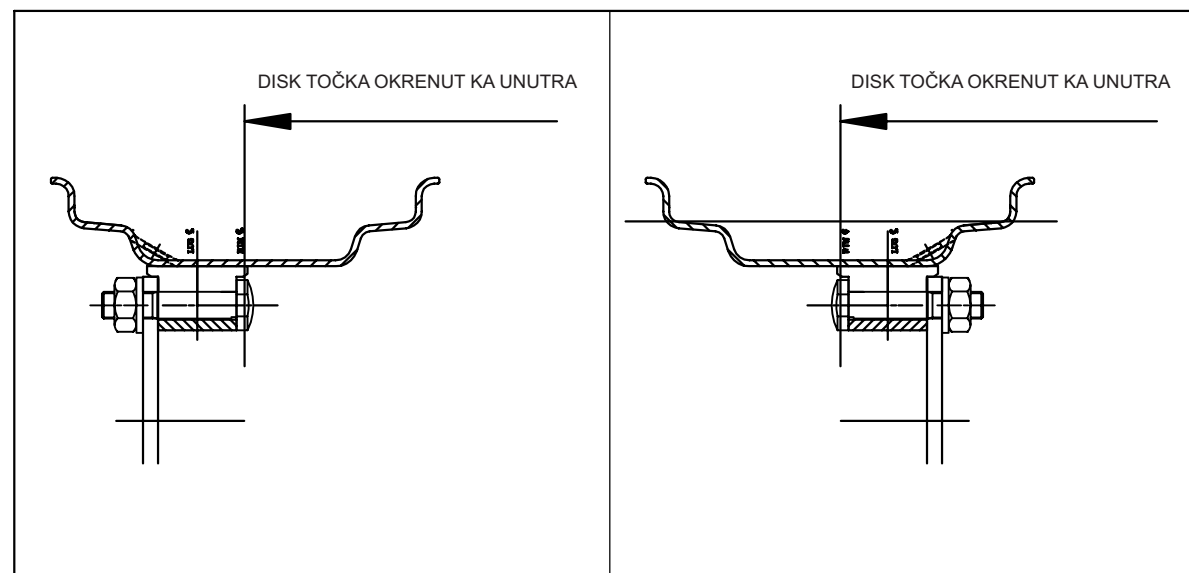

Fig. 4-24

RAD SA TRAKTOROM

4.38 Trag zadnjih točkova

Tabela 4.3

	ŠIRINA		GUME	OBRUČ
	TOČKOVI OKRENUTI KA UNUTRA	TOČKOVI OKRENUTI KA SPOLJA		
A	1302 mm	1798 mm	18.4-30 16.9-30	W15-30
B	1190 mm	1910 mm	18.4-30 16.9-30	W15-30
C	1592 mm	1508 mm	18.4-30 16.9-30	W15-30
D	1714 mm	1386 mm	18.4-30 16.9-30	W15-30

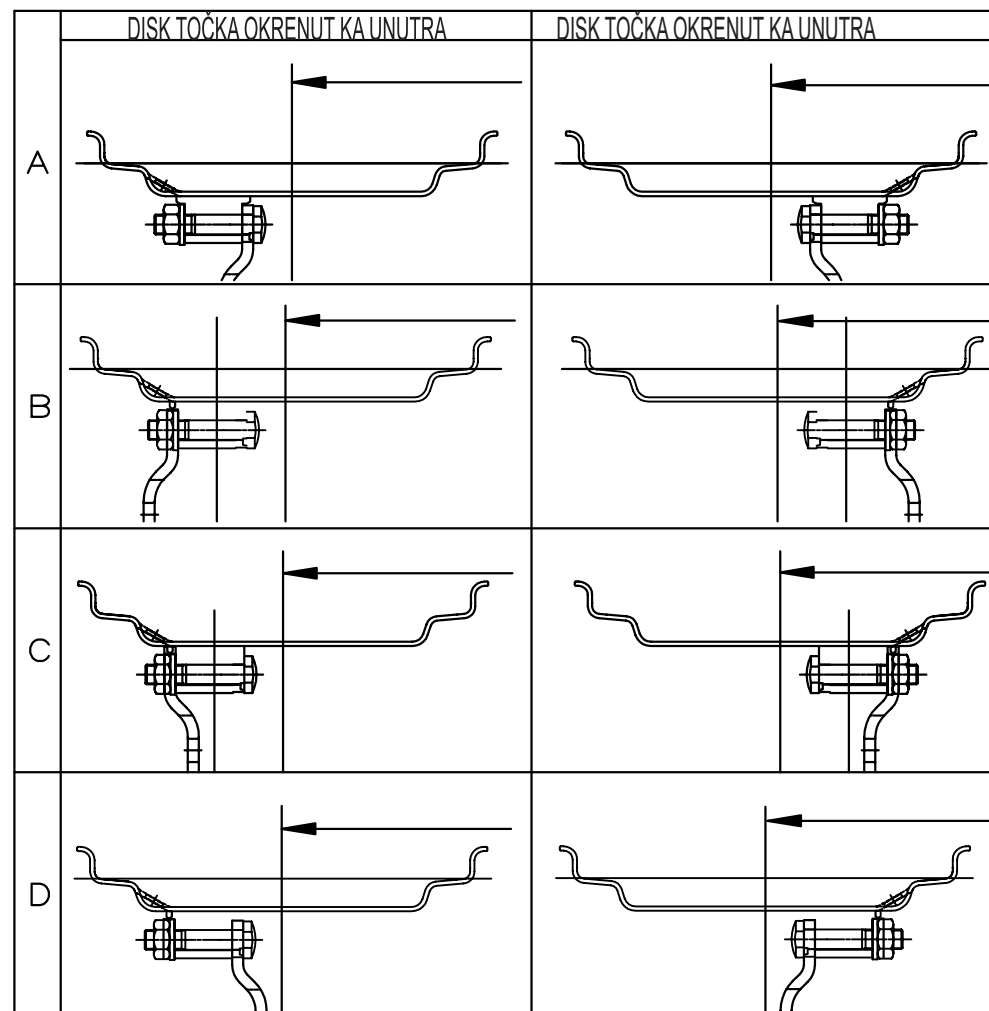

Fig. 4-25

RAD SA TRAKTOROM

4.39. Točkovi i gume

Redovno proveravajte zategnutost zavrtnja točkova

Pritisak u gumama se mora proveriti i podesiti pre svakog korišćenja traktora. Sve dalje provere vršite u redovnim intervalima.

NAPOMENA: Traktor je dostavljen od strane proizvođača sa gumamanaduvanim višim pritiskom od preporučenog. Pritisak se treba podesiti nakon toga, od strane proizvođača, u skladu sa vrednostima datim u tabelama proizvođača guma i u zavisnosti od očekivanog načina korišćenja traktora

Ukoliko se ova jednostavna pravila pažljivo prate, ona će osigurati maksimalni radni vek vaših guma.

Ukoliko primetite posekotine nagaznog dela ili bočnih zidova, odvezite traktor kod vulkanizera, kako bi izbegli dalja oštećenja guma.

Polako vozite na putevima ukoliko je pritisak u gumama smanjen zbog korišćenja na mekom tlu.

Kako bi postigli maksimalnu efikasnost, ne koristite gume sa više od 30-50% potrošenosti.

NAPOMENA: Ukoliko traktor neće biti korišćen duži vremenski period, poduprite ga blokovima i uklonite bilo kakav teret sa guma.

NAPOMENA: Izbegavajte parkiranje traktora na tlu na koje je prosuto ulje ili dizel gorivo. Takoše izbegavajte parkiranje traktora na mestu gde su gume stalno izložene direktnoj sunčevoj svetlosti, posebno kada se traktor neće koristiti duži vremenski period.



UPOZORENJE: Kada podižete traktor vodite, računa da je težina pravilno raspoređena i da su točkovi na tlu osigurani, Zategnite sve zavrtnje i navrtke zahtevanim obrtnim momentom pritiskom.



UPOZORENJE: Koristite dizalice i drugu pogodnu opremu da bi radili, montirali ili demontirali točkove

RAD SA TRAKTOROM

4.40 Postavljanje tegova na prednju osovinu

Ukoliko kačite teške priključke koji mogu destabilizovati traktor, gvozdeni tegovi se mogu dodati na prednji kraj traktora kako bi ostvarili kontratežu njihovoj težini (Fig. 4-26)

Tegovi imaju držače tako da se one mogu lakše montirati i demontirati. One se postavljaju na osnovu i fiksiraju se pomoću odgovarajućih klinova.

VAŽNO:

- Ne opterećujte traktor većim težinama od propisanih
- Kada koristite traktor za lagane radove, transport i vuču po putu, uklonite tegove, kako bi izbegli nepotrebno opterećenje na mehaničke komponente.
- Sa polu-nošenim i noćenim priključcima (koji neizbežno povećavaju teret na zadnjoj osovini traktora), tegovi se koriste samo onda kada su striktno neophodni. Nema svrhe povećavati teret iznad granice potrebne za efikasan rad s obzirom da će ovo skratiti vek trajanja guma.
- Pažljivo proverite pritisak u gumama, pošto će ovo omogućiti da gume duže traju i smanjiti njihovu potrošnju pri regularnom korišćenju. d ensure a wear more evenly on regular us
- Što je mekša površina, manji mora biti i pritisak u pneumaticima, dok gume treba više naduvati ukoliko se radi na tvrđem tlu.

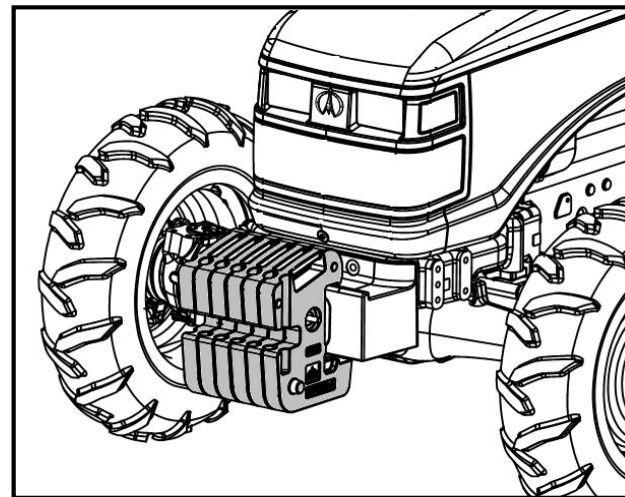

Fig. 4-26



UPOZORENJE: Ručno podizanje tegova može biti potencijalno veoma opasna operacija.

Traktor je standardno opremljen sa 8 tegova

RAD SA TRAKTOROM

4.41 OPTREĆIVANJE ZADNJIH GUME VODOM

Dodajte vodu u zadnje gume, kako bi poboljšali vuču ili stabilnost. Količina zadnjeg opterećenja, mora pratiti vrstu posla i balast bi trebao biti uklonjen kada više nema potrebe za njim.

Težina se može dodati traktoru u vidu tečnog balasta, tegova zadnjih točkova ili kombinacijom ova dva.

Tečni balast u zadnjim gumama

Voda sa kalcijum hloridom obezbeđuje siguran i ekonomičan balast. Kada se propisno koristi neće oštetiti gume ili točkove. Dodatak kalcijum hlorida, je preporučljiva kako bi se sprečilo zamrzavanje vode. Korišćenje ovog metoda opterećivanja, ima potpuno odobravanje od proizvođača guma. Posetite Vašeg dilera za ovu vrstu servisa.

Kako opteretiti točkove tečnošću

Podignite zadnje točkove. Uklonite ventil gume i ispuštite vazduh. Nakon toga počnite punjenje gume vodom pomoću odgovarajućeg creva. Držite crevo na poziciju 1 Sat i periodično ispuštajte vazduh, kako bi se mogla guma napuniti vodom. Dopunite do 75% vodom kao što je prikazano na Fig 4-27.

VAŽNO: Ne punite gume sa više 75% tečnosti od punog kapaciteta. (Do nivoa ventila na 12 sati).

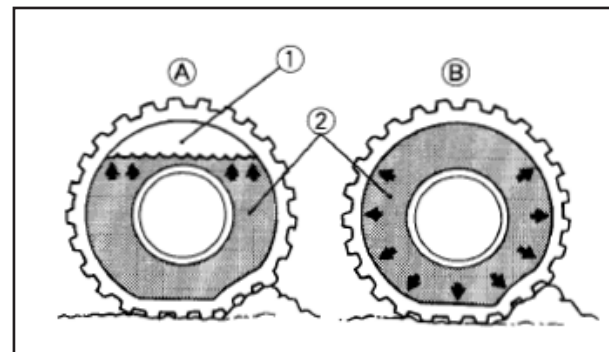

Fig. 4-27

(1) Vazduh (A) Pravilno - 75% Vazduh kompresuje vodu kao jastuk
(2) Voda (B) Nepravilno - 100 % Pun Voda se ne može kompresovati

4.42 OPTEREĆIVANJE ZADNJIH TOČKOVA TEGOVIMA

Gvozdeni tegovi, kogu se postaviti na svaki od zadnjih točkova i to po 34 kg. Pre dodavanja tegova potvrdite sa dilerom da li je potrebno ili ne. Fig. 4-28



OPREZ: Tokom postavljanja/skidanja tegova vodite računa o sledećem.

- Oštećenju guma zavrtnjima
- Sigurnosti osoba u okolini

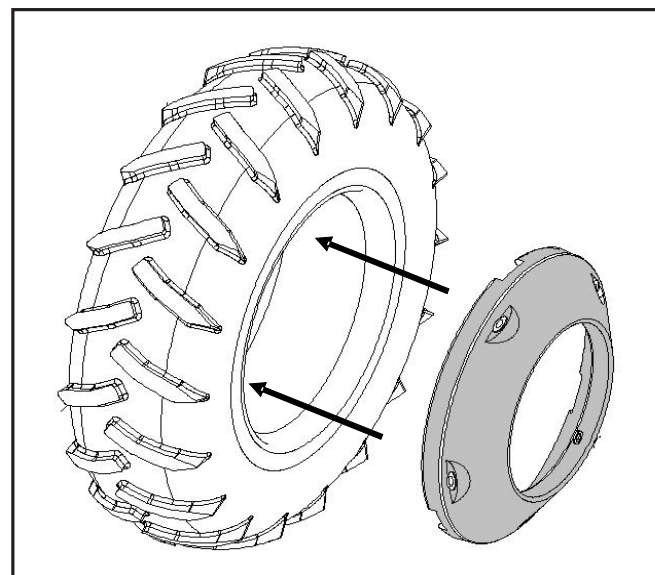

Fig. 4-28

RAD SA TRAKTOROM

4.43 Kačenje u tri tačke

Ovi traktori su opremljeni sa kačenjem u tri tačke koje imaju fiksirane. Kako bi osigurali pravilan rad traktora, proverite da li se dimenzije i masa svakog priključka slaže sa specifikacijom podiznog sistema traktora.

Komponente kačenja u tri tačke Fig 4-29

4.44 Podesivi topling (1)

1. Podesivi topling podržan je držačem sa tri otvora za fiksiranje. Pravilan otvor zavisi od visine priključka.
2. Podesite dužinu toplinga u zavisnosti od prihvatnog ugla priključka u odnosu na zemlju.
 - Skratite topling da bi povećali ugao priključka
 - Skratite kako bi smanjili ugao priključka.

4.45 Desna podesiva poluga za podešavanje sa (2)

Desna poluga za podešavanje može se mehanički podesiti, u zavisnosti od tereta, kako bi se donje poluge poravnale jedna sa drugom. Ovo zavisi i od tipa priključka koji se koristi i vrste posla koji se obavlja.

4.46 Mehaničko podešavanje

Skratite desnu polugu za podešavanje okretanjem u smeru kazaljke na satu. Produžite je okretanjem u suprotnom smeru.

4.47 Bočni stabilizatori (3)

Bočni stabilizatori mogu se podesiti kako bi smanjili bočno kretanje donjih poluga.

Sa plugovima, diskastim tanjiračama itd. stabilizatori mogu biti podešeni da dozvoljavaju pomeranje od više od 5-6cm.

Sa grejderima, valjcima, plevilicam itd, podesite stabilizatore tako da ne dozvoli bočno kretanje donjih poluga.

Kada transportujete priključke koji su montirani na kačenju u tri tačke, bočno pomeranje se mora eliminisati zatezanjem stabilizatora.

4.48 Podešavanje stabilizatora

- Okrenite u smeru kazaljke na satu kako bi povećali bočno kretanje
- Okrenite u smeru suprotnom kretanju kazaljke na kako bi smanjili

NAPOMENA: Kada je priključak podignut za transport po putu, bočno pomeranje se mora smanjiti

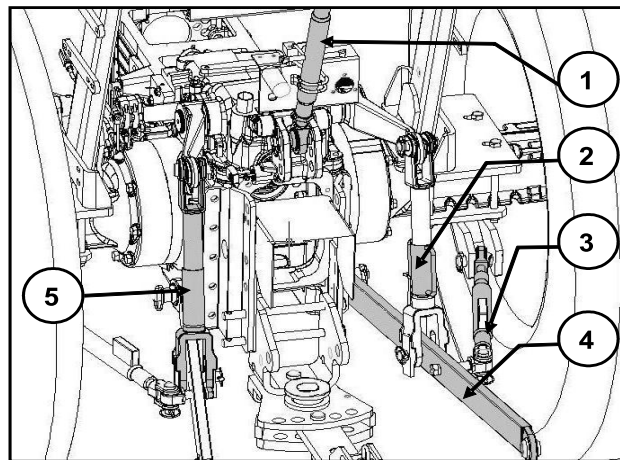

Fig. 4-29

Standardno kačenje u tri tačke sa kuglama na krajevima.

1. Podesivi topling
2. Desna podesiva podizna poluga
3. Bočni stabilizatori
4. Donje poluge
5. Leva vertikalna podizna poluga

RAD SA TRAKTOROM

4.49 Donje poluge (4)

Donje poluge Kategorije 2 sa kuglama na krajevima (Fig 4-30)

Podešavanje desne i leve podizne poluge

Dve vertikalne podizne poluge mogu se podešavati kako bi se promenio bočni ugao priključka (Fig 4-30(a) i Fig 4-30(b))

Zadnja pozicija mora se koristiti za priključke koji zahtevaju određenu slobodu u kretanju (setvospremači, rasipači, tanjirače plugovi).

 **UPOZORENJE:** UVEK budite veoma pažljivi kada podešavate ili radite sa kačenjem u 3 tačke

4.50 Kačenje priključaka

1. Spustite sistem za kačenje u tri tačke
2. Podesite bočni stabilizator kako bi dozvolili donjim polugama da se slobodno kreću Fig 4-30 (a)
3. Približite traktor priključku
4. Podignite sistem za kačenje u 3 tačke dok se kuke na donjim polugama ne prikače za kugle na krajevima priključka i osigurajte ih sigurnosnim kopčama.
5. Podesite stabilizatore kako bi imali odgovarajući stepen bočnog pomeranja priključka.
6. Zakačite i podesite topling.

4.51. Otkučivanje priključaka

1. Spustite priključak na zemlju.
2. Podesite stabilizatore kako bi dali odgovarajuću slobodu kretanja donjih poluga.
3. Uklonite sigurnosne kopče i otkučite priključak sa kuka na donjim polugama.

Sledeća važna upozorenja za rad i podešavanje priključaka na sistem za kačenje u tri tačke.

1 Fig 4-30 (b) Podešavanje plivajućeg položaja u vertikalnoj poziciji kako bi dobili slobodu potrebnu za vučene priključke. Korišćenje horizontalnog podešavanja za blokiranje donjih poluga i za adekvatno podešavanje. Takođe koristite plivajući položaj dok kačite priključke kako bi olakšali kačenje.

 **UPOZORENJE:** UVEK zaustavite motor pre podešavanja sistema za kačenje u tri tačke ili priključka koji je montiran

 **UPOZORENJE:** UVEK odaberite kontrolu položaja kada transportujete priključke. Blokirate priključak u transportni položaj.

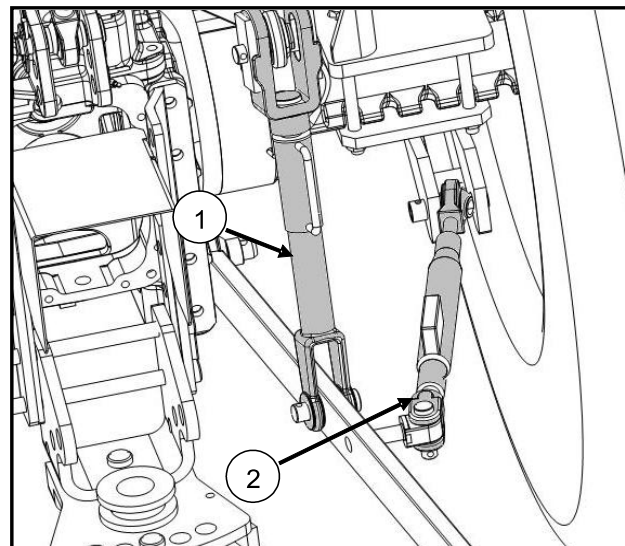

Fig. 4-30 (a)

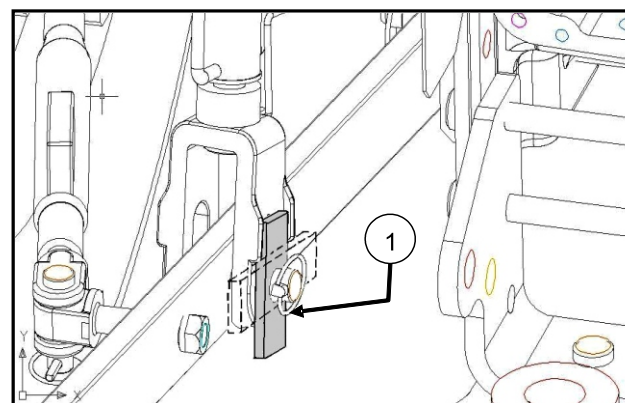



Fig. 4-30 (b)

 **UPOZORENJE:** Pre silaska sa traktora, uvek spustite priključak na tlo.

 **UPOZORENJE:** Nikada ne radite ispod priključka koji se drži samo hidrauličnim sistemom. Osigurajte priključak radi bezbednosti i zaustavite motor traktor.

RAD SA TRAKTOROM

4.52 Mehaničko kontrolisanje podizanja

Kontrole podiznog mehanizma koriste se na sledeće načine (Fig. 4-31 (a))

- Kontrola pozicije (Crna boja)
- Kontrola opterećivanja (Crvena boja)
- Kombinacija kontrole pozicije i opterećenja
- Plivajući položaj

Svaki od ovih načina korišćenja mora se izabrati u skladu sa tipom posla, vrstom priključka, i konzistencije tla.

4.53 Ručica za kontrolu pozicije (I)

Pomerite ručicu za kontrolu opterećivanja na donji kraj. Postavite poziciju priključka bilo na ili van zemlje, pomerenjem ručice za kontrolu položaja ka gornjem kraju da ga podignete ili ka donjem kraju da ga spustite. Stepenu do koga se priključak pomera proporcionalan je stepenu pomeranja ručice za kontrolu položaja.

4.54 Ručica za kontrolu opterećivanja (2)

Pomerite ručicu za kontrolu pozicije do donjeg kraja kako bi podesili željenu dubinu priključka laganim pomerenjem ručice za kontrolu opterećivanja do kraja. Dubina postignuta priključkom je proporcionalna vuči zahtevanoj konzistencijom tla. Vučna sila potrebna od strane traktora se automatski održava u ovim uslovima pomoću podiznog mehanizma. Blokirate donju tačku, ispred ručice za kontrolu opterećivanja, u istu poziciju svakog puta. Podignite priključak na kraju svake brazde korišćenjem ručice za kontrolu pozicije. Na kraju zama-ha ručica za kontrolu opterećivanja je aktivna i podizni mehanizam više ne kontroliše vučnu silu.

4.55 Kombinovana kontrola pozicije i opterećivanja

Kada se kontrola opterećivanja koristi u različitim uslovima zemljišta, u kojima se priključci mogu zariti preuboko u zemlju, korišćenje kombinovane kontrole položaja i opterećivanja je preporučljivo. Postavite priključak u zemlju i pronađite pravilnu radnu dubinu pomoću kontrole opterećivanja. Kada je postignuta odgovarajuća dubina lagano povlačite ručicu kontrole pozicije dok poluge podiznog sistema ne počnu polako da se podižu. Podizni sistem radi pri kontroli opterećivanja a u međuvremenu sprečava priključak da preterano kopa po zemlji i ne dovodi do nejednakog posla. Da podignete i spustite priključak na kraju i početku svake brazde, koristite samo kontrolu položaja.

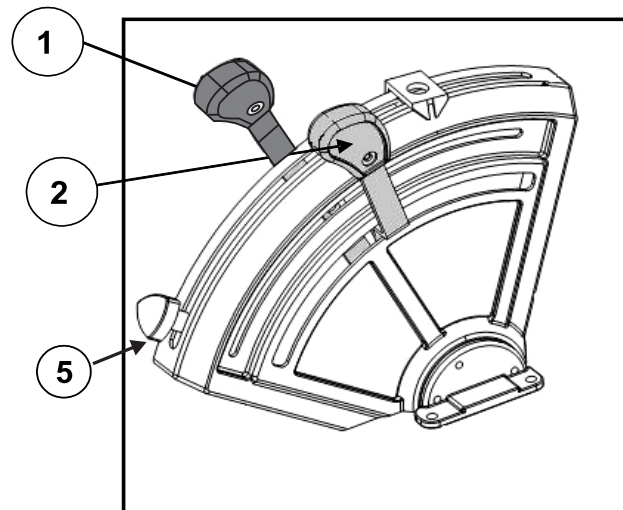

Fig. 4-31 (a)

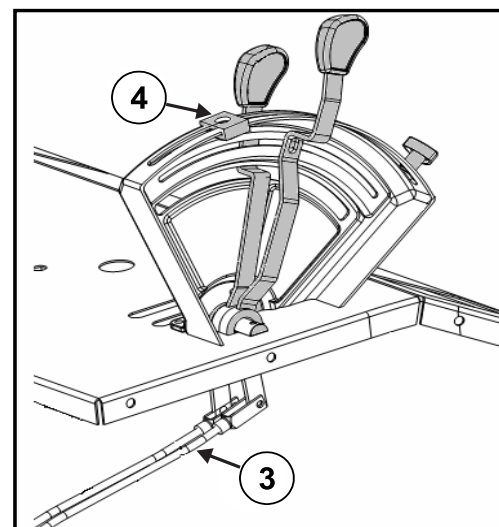

Fig. 4-31 (b)

Plivajući način rada

Pomerite ručicu kontrole položaja do donjeg kraja. Spustite ručicu kontrole opterećenja kako bi postigli plivajući način rada.

Podesite vezu poluge za kontrolu položaja i opterećivanja kroz spoj 3 Fig 4.31 (b)

Koristite klizač za kontrolu pozicije da obeležite lokaciju ručice za kontrolu opterećivanja 4
Koristite ustavljiivač da zadržite poziciju poluge za kontrolu opterećivanja

RAD SA TRAKTOROM



UPOZORENJE: Nikada ne vucite sa toplingom povezanim za pomerljivi držač hidrauličnog podizača.

4.56 Topling mehaničkog sistema za podizanje (Fig. 4-32)

Topling ima dva otvora za kačenje priključaka i podešavanje kosine. Takođe obezbeđuje i podešavanje osetljivosti kontrole opterećivanja, koju bi trebalo izabrati u skladu sa korišćenim priključkom.

- Fiksirajte topling na niži otvor za veću osetljivost (1)
- Fiksirajte topling na gornji otvor za manju osetljivost ili ukoliko primetite poskakivanje.

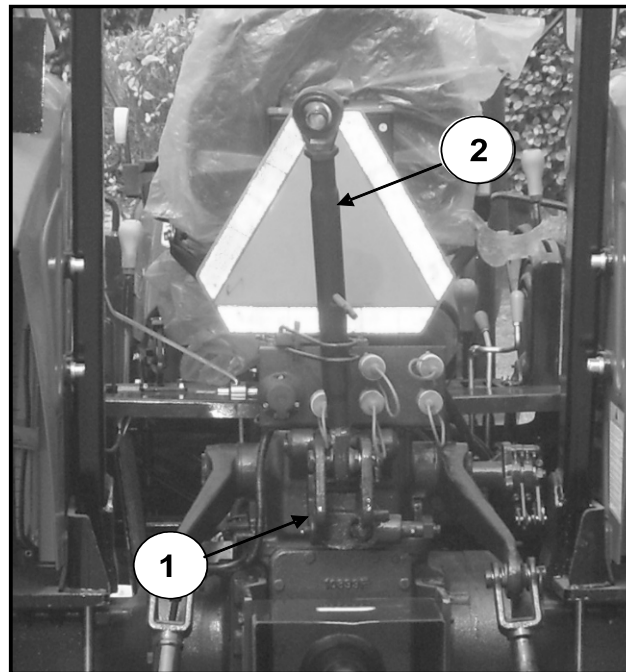

Fig. 4-32

RAD SA TRAKTOROM

4.57 SPOLJNI KONTROLNI VENTIL

Maksimalno dva kontrolna ventila mogu biti instalirana na zahtev, na desnoj strani hidrauličnog podiznog sistema. Ove ventile na spoljnoj strani spojeni su sa hidrauličnim podiznim sistemom i koriste isto ulje iz sistema.

U pitanju su dva standardna ventila dvosmernog delovanja

Ventili jednosmernog delovanja, mogu se promeniti u dvosmerni podešavanjem. (Konsultujte vašeg Dileru).

Poluge za spoljnu kontrolu ventila spojene su za hidraulični sistem, i montirane su na desnoj strani vozačevog sedišta. (1-Fig. 3-34).

NAPOMENA: Da bi osigurali da hidraulični sistem radi na uobičajenom nivou, nivo ulja u hidraulici se mora redovno proveravati, i dopunjavati ako je neophodno, kako je prikazano u „Proveravanje nivoa ulja u transmisiji“, u odeljku Održavanje.



UPOZORENJE: Uverite se da hidraulični cilindri priključka sadrže isti tip ulja kao i transmisija traktora kako bi sprečili da dodje do zagađenja i problema u radu.



UPOZORENJE: Uvek proveravajte nivo ulja dok su spojene spoljne hidraulične jedinice, kako bi osigurali pravilan nivo ulja u sistemu. Dopunite ako je potrebno, kako bi kompenzovali ulje u spoljnim cilindrima.

4.58 Rad kontrolnog ventila

Različiti tipovi kontrolnih ventila mogu se montirati u zavisnosti od specifičnih radnih zahteva:

Normalni kontrolni ventil za pogonjenje jednosmernih ili dvosmernih cilindara.

Kontrolna ručica Fig 4-34 ukoliko se opusti vraća se automatski u početni položaj, i time blokira priključak u položaju koji je dostigao.

Podešavanje hidrauličnog ventila

Koristite dugme za blokiranje priključka u transportu ili kontrolu brzine podizanja i spuštanja priključka. Okrenite ga u smeru kazaljke na satu.

Koristite dugme za kontrolu opterećivanja priključka. Koristite samo ako nikakvo opterećivanje nije primećeno.

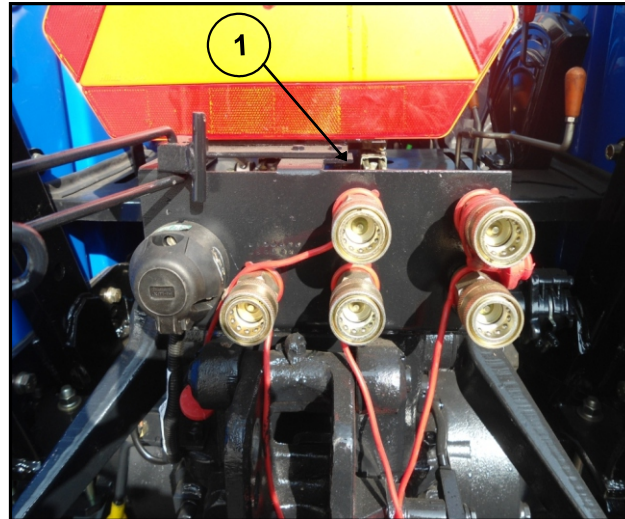

Fig. 4-33

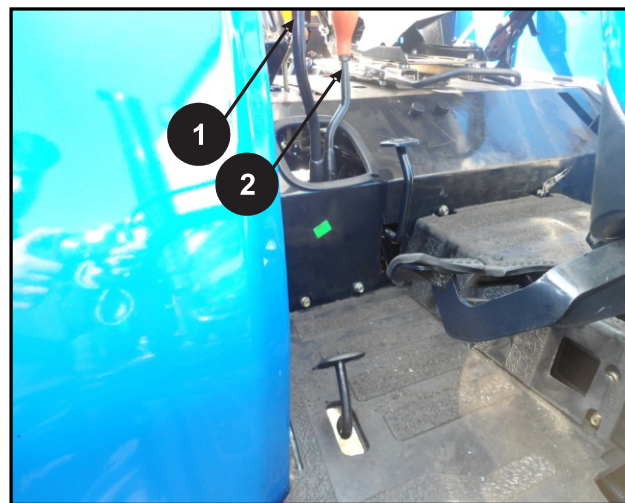

Fig. 4-34

RAD SA TRAKTOROM

4.59 Kutija akumulatora

Kutija akumulatora nalazi se ispod desne strane poda traktora. Kako bi došli do akumulatora, pratite sledeće korake:

1. Uklonite navrtku okretanjem u smeru suprotnom od smera kazaljke na satu
2. Takođe postoji mogućnost da je kutija zaključana katancem. Uklonite ukoliko jeste.
3. Otvorite poklopac (1), odvrnite navrtku (2), i izvucite akumulator pomoću navrtke. (3).
Pristupite klemama akumulatora, i pratite proceduru pomenutu gore kako bi vratili akumulator nazad u kutiju.



OPREZ: Koristite mast za klemme povremeno kako bi sprečili njihovo korodiranje.



UPOZORENJE: Proverite klirens unutar kutije za alat kako bi izbegli bilo kakav kratki spoj unutar kutije za akumulator

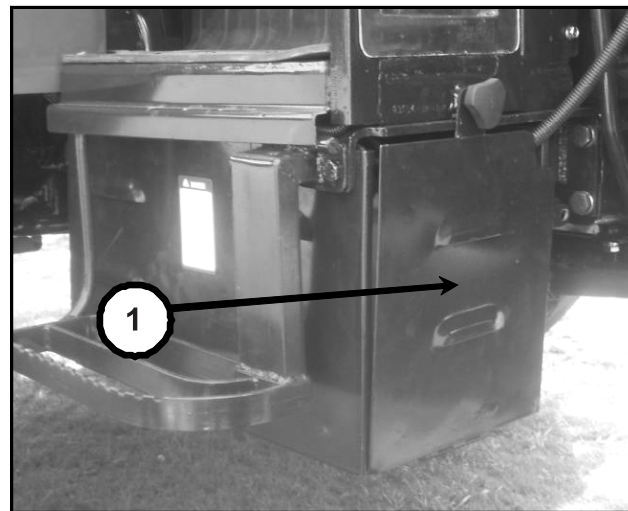

Fig. 4.35

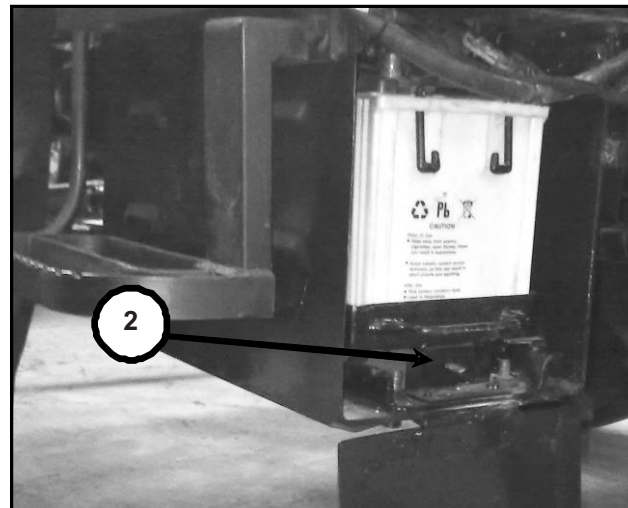

Fig. 4.36

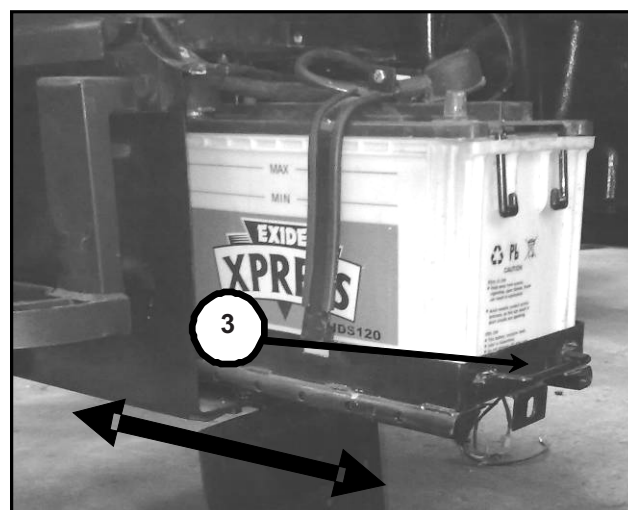

Fig. 4.37

RAD SA TRAKTOROM

4.60 Sigurnosni ram

Traktor je opremljen sa sigurnosnim ramom (zaštita u slučaju prevrtanja) (Fig 4-38), koji je montiran iza vozačevog sedišta i u skladu sa važećim OECD i EEC standardima. Zaštitni ram sastoji se iz dva dela, jednog gornjeg i jednog donjeg, koji su spojeni zajedno.

Traktor se sme koristiti samo ako je ova struktura u podignutom položaju (Fig (4-38))



UPOZORENJE: Traktor se može prevrnuti ako se nepravilno koristi. Zaštita je jedino garantovana, kada je zaštitna struktura u svojoj originalnoj podignutoj poziciji sa fiksirajućim zavrtnjima stegnutim kako je opisano u instrukcijama za sklapanje.



UPOZORENJE: Apsolutno je zabranjeno vezivati vučne lance ili kanape za zaštitni ram jer se traktor može prevrnuti. Uvek vucite pomoću uređaja na traktoru koji su tome namenjeni.

Sigurnosni pojas može biti postavljen u zavisnosti od važećih zakona u pojedinim zemljama. Uvek vezujte pojas kada je zaštitna struktura u podignutom položaju. Nikada ne vezujte pojas ako je zaštitni ram spušten.

Ukoliko traktor mora proći kroz niske prolaze ili da bude parkiran tu, za potrebe odrađivanja, i gornji deo zaštitne strukture mora biti savijen pod određenim uglom, upamtite da pri tome nema dovoljno zaštite za vozača i da postoji velika opasnost od ozbiljnih povreda. Obavezno nakon korišćenja u niskim prostorima, podignite zaštitnu strukturu u prvobitni uspravan položaj (Fig 1-38) pre nastavljanja bilo kakvog rada. Pratite sledeće procedure ukoliko je neophodno da spustite zaštitnu strukturu iz gore pomenutih razloga (Fig. 4-38)

- Ukonite fiksirajuće klinove (2)
- Okrenite zaštitnu strukturu (1) dok se ne zaustavi na ustavljačima.
- Vratite fiksirajuće klinove i navrtke kako je prikazano
- Pre ponovnog korišćenja traktora, na bilo koji način vratite zaštitnu strukturu (1) nazad u uspravnu poziciju (Fig 4-38) izvodeći prethodno opisane operacije obrnutim redosledom. Fiksirajte klinovima.

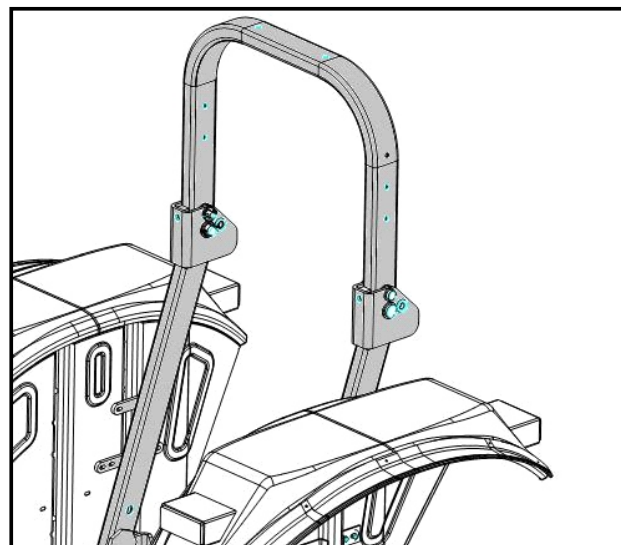

Fig. 4-38



WARNING: Avoid injury! Make certain all parts are installed correctly.

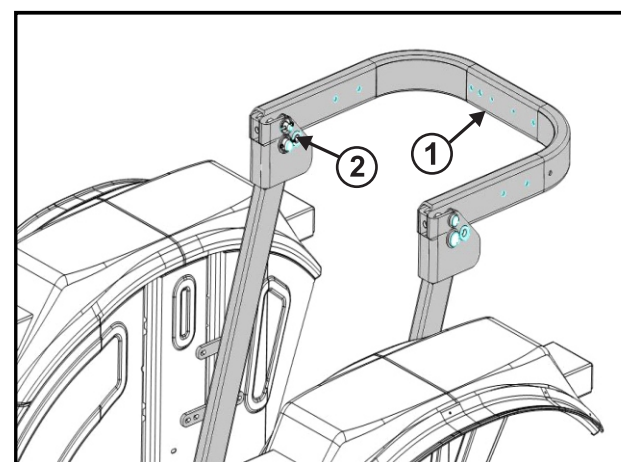

Fig. 4-39

Kako bi izbegli opuštanje strukture, zaštita koju pruža zaštitni ram bić značajno umanjena ukoliko je došlo strukturnog oštećenja, kao što je nesreća sa prevrtanjem ili ukoliko je doradivan, zavarivanjem, savijanjem bušenjem ili sečenjem. Oštećen zaštitni ram mora se zameniti a ne ponovo koristiti. Uvek držite gornji deo zaštite u uspravnom položaju kada radite sa traktorom. Ukoliko se traktor vozi sa spuštenom zaštitom (pri ulasku u nisku zgradu) vozite izuzetno oprezno i ne vezujte pojas.

Vratite zaštitnu strukturu nazad čim se traktor vrati radu u normalnim uslovima.

RAD SA TRAKTOROM

4.61 Vuča traktora

Ukoliko trebate da povučete ili pogurate traktor na kraće razdaljine, vodite računa da će vam servo upravljač dozvoliti malo prostor za vožnju sa učašenim motorom. Sledeće kontrole ubacite u neutralan položaj (Fig 4-40)

Ručica menjača
Ručica za odabir stepena brzine
Spustite parkirnu kočnicu
Uverite se da ručica priključnog vratila (mehanička verzija) bude u isključenom položaju
Pedale kočnica.

4.62 Kako da vozite traktor

Da bi vozili traktor, biće vam potrebno mnogo više napora ukoliko je motor na „leru,,.
Usporite i zaustavite traktor pomoću pedala kočnica
Vucite ili gurajte traktor na umerenoj brzini.

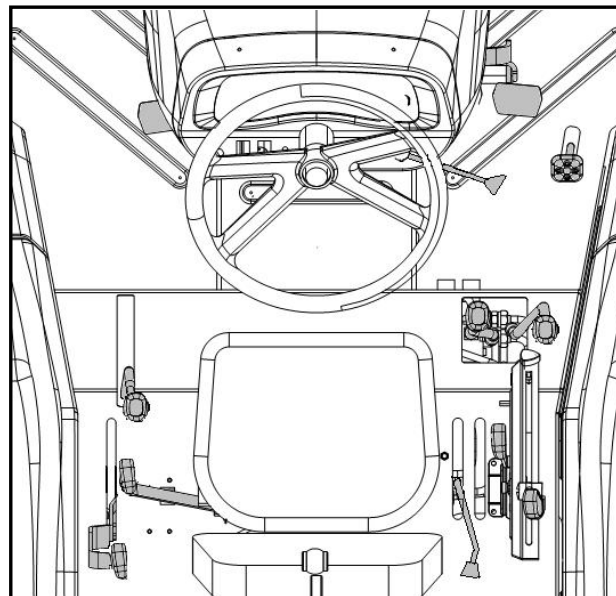

Fig. 4-40

4.63 Kako da bezbedno vozite traktor

Postavite karticu koja označava sporo krećuće vozilo.
Koristite rotaciono svetlo, i svetla upozorenja (Kako je preporučen u pojedinim zemljama).

Striktno pratite zakone države u kojoj se traktor koristi.

4.64. Transportovanje traktora

Traktor se mora transportovati prigodnim vozilom.
Podignite obavezno parkirnu kočnicu.

Čvrsto privežite traktor za transportno vozilo, pomoću lanaca ili traka (Fig 4-41) Koristite vučnu polugu ili njene držače kao zadnje fiksirajuće tačke traktora

OPREZ: Nikada ne kačite lance oko delova traktora koji se mogu oštetiti, od strane samih lanaca ili njihovim preteranim zatezanjem.

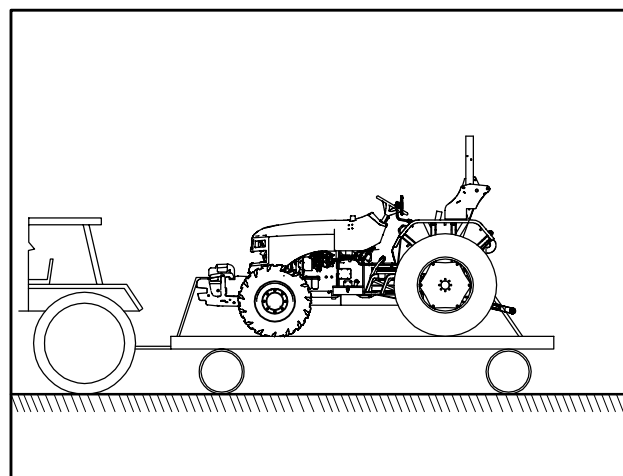

Fig.4-41

Prikolica mora imati svetla upozorenja, i znake kako je to zahtevano od strane lokalnih zakona.